

## JETINOX

### NEREZOVÁ SAMONASÁVACÍ ČERPADLA

Samonasávací, velká kapacita nasávání

Samonasávací čerpadla řady JETINOX kombinují výhody a praktické vlastnosti odstředivých čerpadel s funkcemi samonasávacích čerpadel, stejně jako kvalitní výkon. Venturiho trubkový systém na těchto čerpadlech garantuje optimální hydraulický výkon a působivou sací kapacitu, a to i při přítomnosti vzduchových nebo plynových bublin zachycených ve vodě.

#### MOTOR

- Uzavřený, chlazený z vnějšku.
- Stupeň ochrany IP 44.
- Třída izolace F.
- Jednofázový zdroj s trvale aktivovaným kondenzátorem.
- Tepelná ochrana je součástí vinutí motoru.
- Rychlost otáček 2850 ot./min.
- Určeno pro nepřetržitý provoz.

#### POUŽITÍ

- Čerpání a rozvod vody v domácích systémech v nepřetržitém nebo přerušovaném provozu.
- Tlakové systémy.
- Mycí systémy, zavlažování.
- Čerpání kapaliny ze studní nebo nádrží.

#### SPECIFIKACE

- Typ čerpané kapaliny: čistá voda bez pevných příměsí a abrazivního materiálu.
- Maximální teplota čerpané kapaliny: 50°C.
- Maximální doporučená sací výška 8 m.
- Maximální provozní tlak: 6 bar



## MATERIÁLY

Součástka	Materiál
1	Tělo čerpadla Nerezová ocel (AISI 304)
2	Kryt motoru Slitina hliníku
3	Oběžné kolo Technopolymer s podložkou z nerezové oceli
4	Difuzor - Venturiho trubice - tryska Technopolymer
5	Hřídel Nerezová ocel (AISI 416)
6	Mechanická ucpávka Grafit
7	Protilehlá příruba Keramika
8	Držák těsnění Technopolymer (modely 45-60-70) Nerezová ocel (AISI 304) model 90
9	Těsnění NBR 70

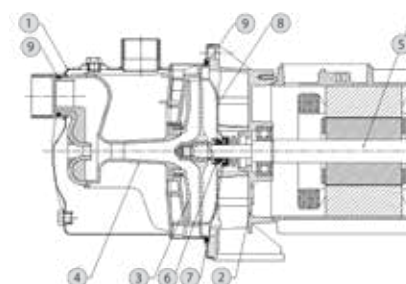

# JETINOX

## NEREZOVÁ SAMONASÁVACÍ ČERPADLA

### VÝKONNOSTNÍ KŘIVKA

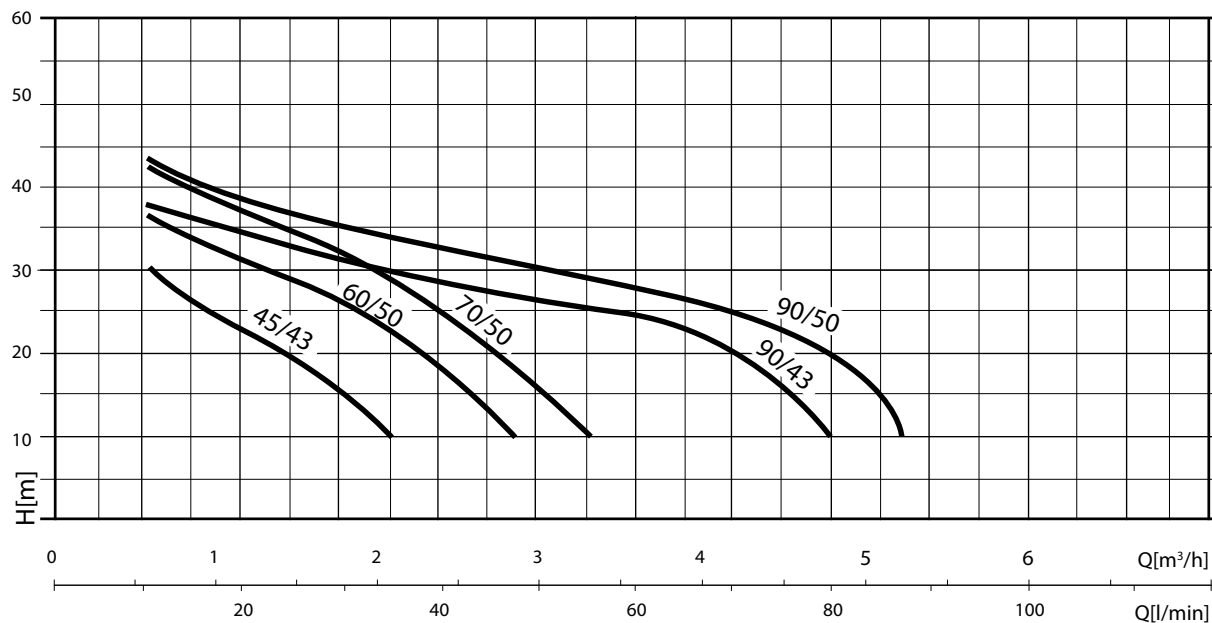

### VÝKONNOSTNÍ TABULKA

MODEL	(P2)		(P1)		VOLT. (V)	I <sub>n</sub> (A)	μF	Q	m.c.w.								
	HP	kW	HP	kW					l/min	0	10	20	30	40	50	60	70
								m³/h	0	0,6	1,2	1,8	2,4	3	3,6	4,2	4,8
JETINOX 45/43 M	0,5	0,37	0,8	0,6	1~230	3	8	43	30	23	16	1					
JETINOX 60/50 M	0,75	0,55	1,1	0,8	1~230	4	12,5	46	36	31	26	18	6				
JETINOX 70/50 M	0,95	0,7	1,36	1,0	1~230	4,5	16	48	42,5	37,5	32	25	16,5	7			
JETINOX 90/43 M	1,0	0,75	1,8	1,3	1~230	6,5	20	43	38	34	32	29	27	25	21	10	
JETINOX 90/50 M	1,2	0,9	2	1,5	1~230	7	25	50	42	39	37	33	30	27	25	20	
JETINOX 60/50 C*	0,75	0,55	1,10	0,8	1~230	4	12,5	46	36	31	26	18	6				
JETINOX 70/50 C*	0,95	0,7	1,36	1,0	1~230	4,5	16	48	42,5	37,5	32	25	16,5	7			
JETINOX 90/43 C*	1,0	0,75	1,80	1,3	1~230	6,5	20	43	38	34	32	29	27	25	21	10	
JETINOX 90/50 C*	1,2	0,9	2	1,5	1~230	7	25	50	42	39	37	33	30	27	25	20	

\* Provedení - komplet s rukojetí, kabelem a zástrčkou

# JETINOX

## NEREZOVÁ SAMONASÁVACÍ ČERPADLA

### NÁKRESY

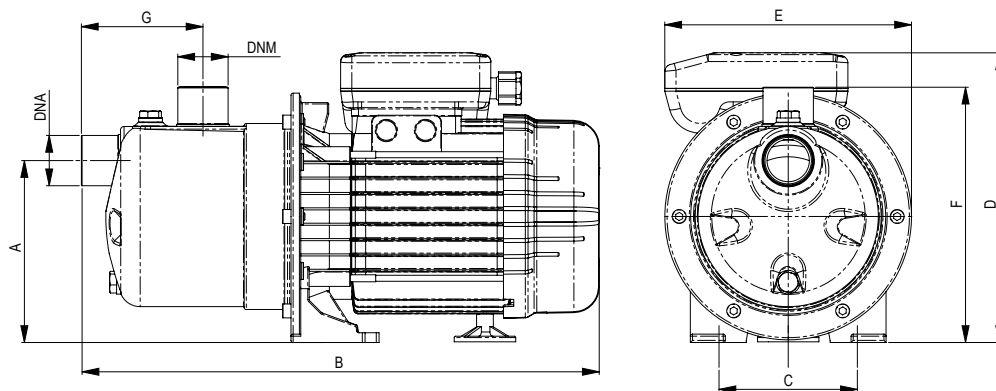

VERZE C

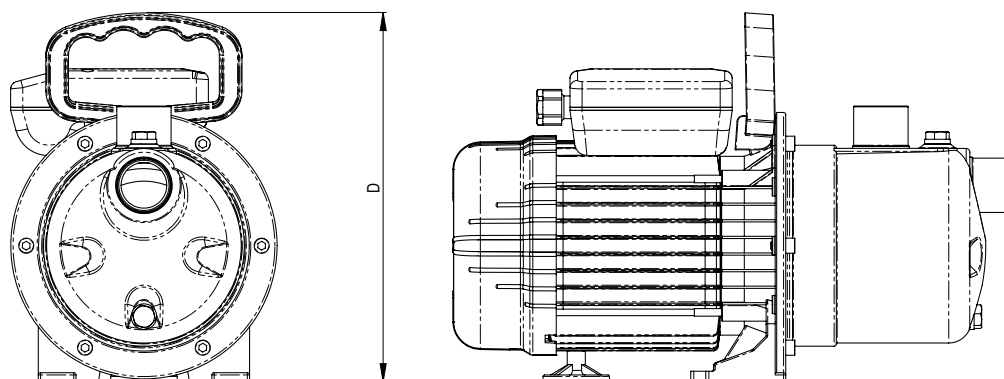

### TABULKA ROZMĚRŮ A HMOTNOSTÍ

MODEL	Rozměry mm.									Hmotnost (Kg)
	A	B	C	D	E	F	G	DNA	DNM	
JETINOX 45/43	130	352	100	199	177	185	87	1" F	1" F	4,7
JETINOX 60/50	130	370	100	207	177	185	87	1" F	1" F	8,2
JETINOX 60/50 C*	130	370	100	245	177	185	87	1" F	1" F	8,2
JETINOX 70/50	143	351	100	207	177	200	76	1" F	1" F	9,5
JETINOX 70/50 C*	143	351	100	245	177	200	76	1" F	1" F	9,5
JETINOX 90/43	158	395	141	207	205	214	98	1" 1/4 M	1" F	11
JETINOX 90/43 C*	158	395	141	275	205	214	98	1" 1/4 M	1" F	11
JETINOX 90/50	158	425	141	230	218	214	98	1" 1/4 M	1" F	13
JETINOX 90/50 C*	158	425	141	275	218	214	98	1" 1/4 M	1" F	13

\* Provedení - komplet s rukojetí, kabelem a zástrčkou