

TLAKOVÉ NÁDOBY

Správné dimenzování nádrže lze vypočítat dle následujícího vzorce:

$$V_{\text{vaso}} = K \cdot A_{\text{max}} \cdot \frac{(P_{\text{max}}+1) \cdot (P_{\text{min}}+1)}{(P_{\text{max}}-P_{\text{min}}) \cdot (P_{\text{prec}}+1)}$$

Výkon čerpadla (HP)	Koeficient (K)
1 - 2	0,25
2,5 - 4	0,375
5 - 8	0,625
9 - 12	0,875

K = koeficient čerpadla (viz tabulka)

A_{max} = Průměr Øný průtok (l/min)

P_{max} = maximální pracovní tlak čerpadla (bar)

P_{min} = minimální pracovní tlak čerpadla (bar)

P_{prec} = plnicí tlak nádrže (bar)

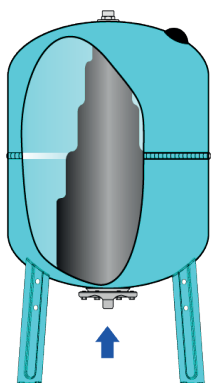
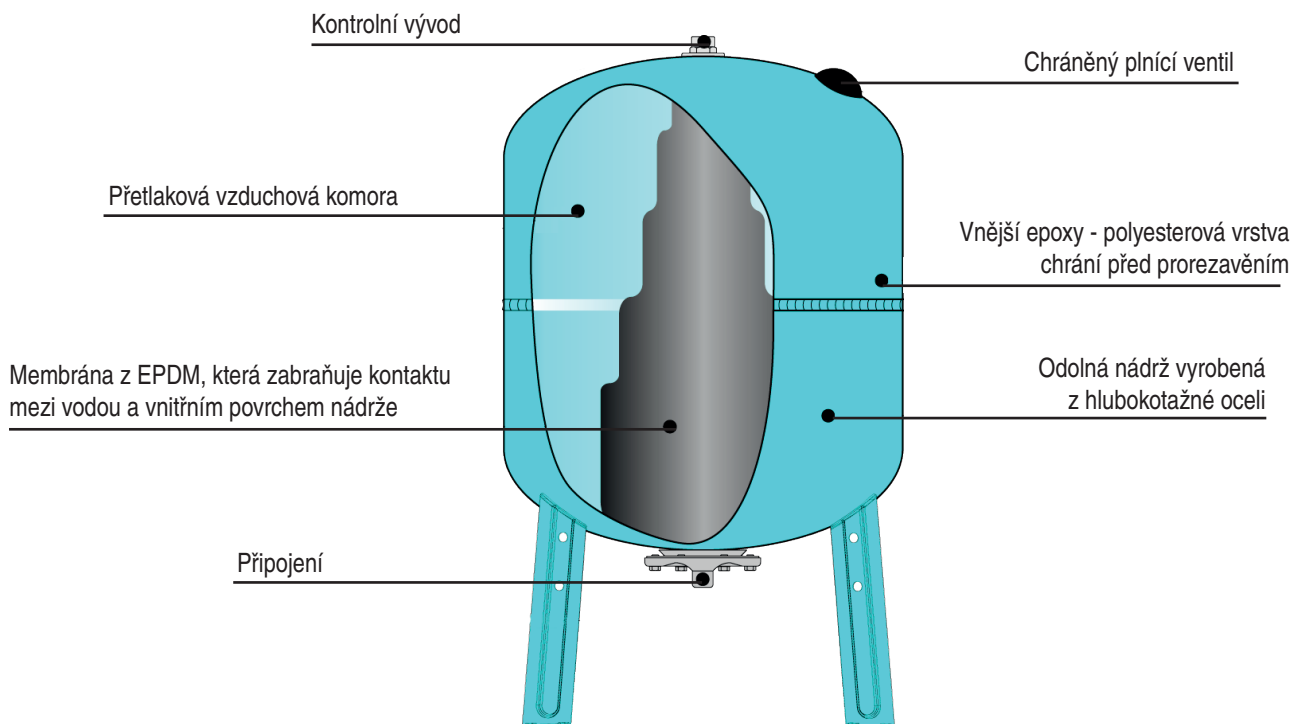

Membrány udržují vodu a vzduch oddělené od sebe tak, aby nedošlo k žádné kontaminaci, korozi a tlakové ztrátě.

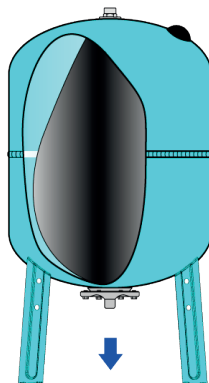

Jakmile tlak dosáhne max. hodnoty, čerpadlo se zastaví. Nyní je uvnitř nádrže největší množství vody. Membrána zaujímá téměř celý objem nádrže a voda začíná odtékat.

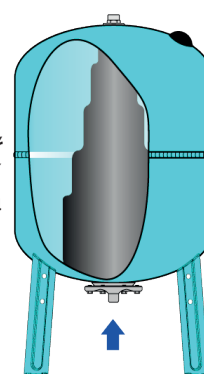

Po odtoku se membrána vyfoukne a tlak dosáhne min. hodnoty. Nyní má membrána svůj původní rozměr a čerpadlo spustí znovu cyklus.

série AVZ

Tlakové nádoby s vyměnitelnou membránou (vakem) jsou určeny pro tlaková zařízení, stavbu vodáren, požární a zavlažovací systémy do max. teploty 100 °C.

Pracovní teplota: **-10°C až +100°C**

Materiál: **ŽÁROVĚ ZINKOVANÁ OCEL**

Membrána: **EPDM**

AVZ



AVZ

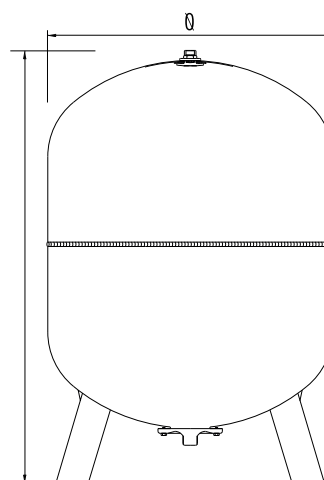

Typ	Výška H [mm]	Průměr Ø [mm]	Max. prac. tlak [bar]	Standardní plnicí tlak [bar]	Připojení
AVZ50	720	365	10	2	1"
AVZ60	808	365	10	2	1"
AVZ80	856	415	10	2	1"
AVZ100	855	495	10	2	1"
AVZ150	975	550	10	2	1"
AVZ200	1085	600	10	2	1¼"
AVZ300	1240	650	10	2	1¼"
AVZ500	1490	750	10	2	1¼"